

1

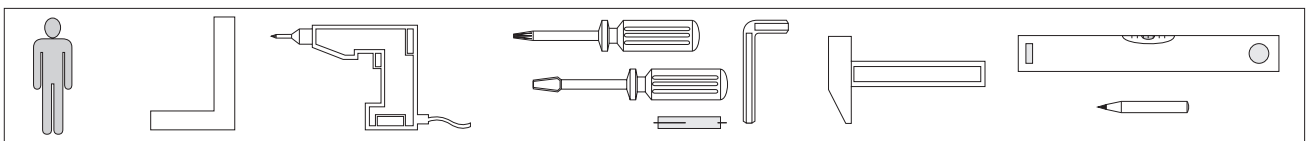
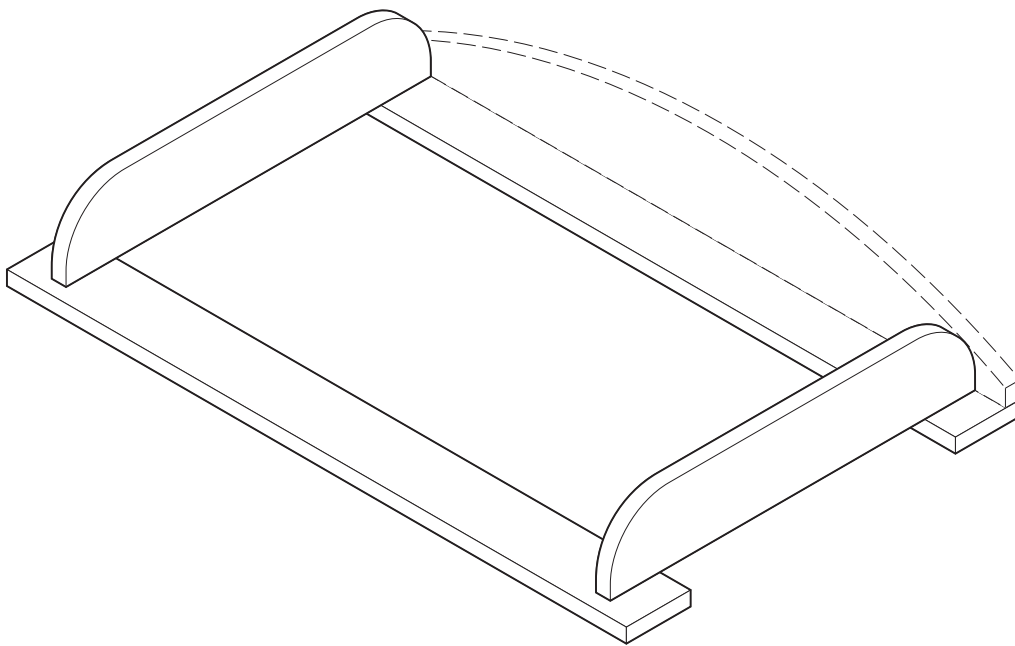

INSTRUKCJA MONTAŻU
ASSEMBLY INSTRUCTION

2

WAŻNE, ZACHOWAĆ DO PÓŹNIEJSZEGO STOSOWANIA- UWAŻNIE PRZECZYTAĆ IMPORTANT, SAVE FOR FURTHER USAGE- READ CAREFULLY

INSTRUKCJA UŻYTKOWANIA USER'S MANUAL

1. Uwaga: Nie pozostawiać dziecka bez opieki.
Warning: Do not leave the child unattended.
2. Aby uniknąć niebezpieczeństwa uduszenia, trzymać opakowanie plastikowe w miejscu niedostępnym dla niemowląt i dzieci.
To avoid the danger of strangulation, keep the plastic package away from babies and children.
2. Wszystkie połączenia muszą być dobrze dokręcone oraz żaden element łączący nie może być luźny. Luźne elementy mogą zostać połknięte przez dziecko co w konsekwencji doprowadzić może do uduszenia.
All connections must be tightened properly and no coupled element can not be loose. Loose parts can be swallowed by a child at the consequently may lead to suffocation.
3. Ostrzeżenie: Bądź świadom ryzyka jakie stanowi otwarty ogień oraz inne silne źródła ciepła, takie jak promienniki elektryczne lub gazowe itp. umieszczone w pobliżu łóżeczka.
Warning: Be aware of risk of open fire and other strong sources of heat, like electric or gas radiators etc. located near the crib.
4. Ostrzeżenie: Nie używać przewijaka, jeżeli jakikolwiek jego element jest uszkodzony, rozdarty lub brakuje elementu, używać tylko elementów dopuszczonych przez producenta.
Warning: Do not use the changing table for drawer, if any of the elements is damaged, torn or if there is any element missing, use only the elements given by the manufacturer.
5. Ostrzeżenie: Nie pozostawiać w przewijaku czegokolwiek ani nie ustawiać przewijaka w pobliżu innego sprzętu, który mógłby stanowić podparcie dla stopy lub spowodować niebezpieczeństwo uduszenia lub powieszenia dziecka, np. przewody, sznurki zasłon/ żaluzji.
Warning: Do not leave anything in the changing table for drawer and do not place the changing table for drawer near any equipment, where a child can prop up its foot or cause danger of strangulation or hanging of a child, e.g. wires, strings of drapers/curtains.
6. Maksymalna masa dziecka, dla którego produkt jest przeznaczony to 15 kg.
Weight of the child for which the product is intended up to a maximum weight of 15 kg.
8. Wszystkie elementy muszą być utrzymane w czystości.
All items must be kept clean.
9. Uwaga: Produkt przeznaczony jest do domowego użytku.
Warning: This product is intended for home use.

3

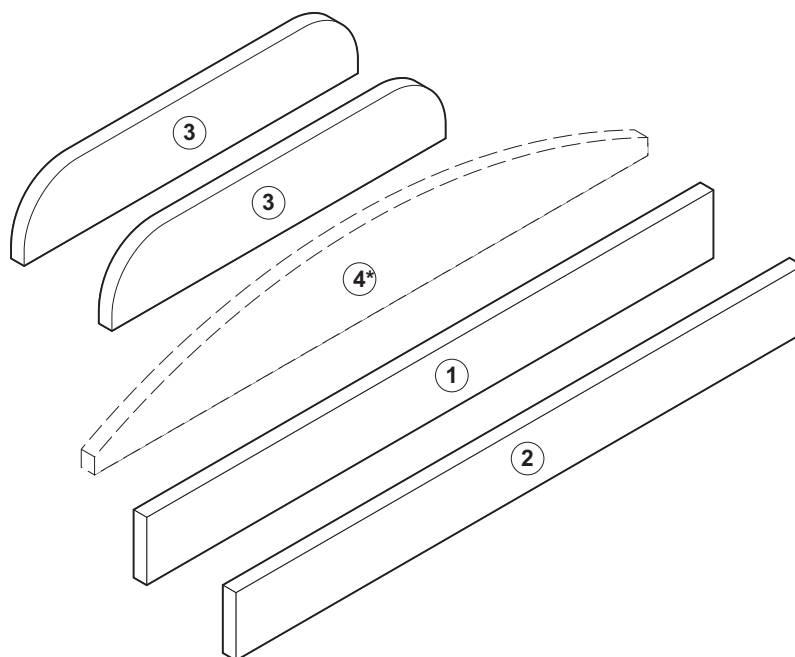

Rys. / Fig.	Sym./ Sign	Szt./ Psc.
 6 x 32	W61	4
 7 x 50	W14	4
 5 x 40	W62	2
	W3	1

4*-Dostarczane łącznie z komodą.
 Provided along with the chest of drawers.

4

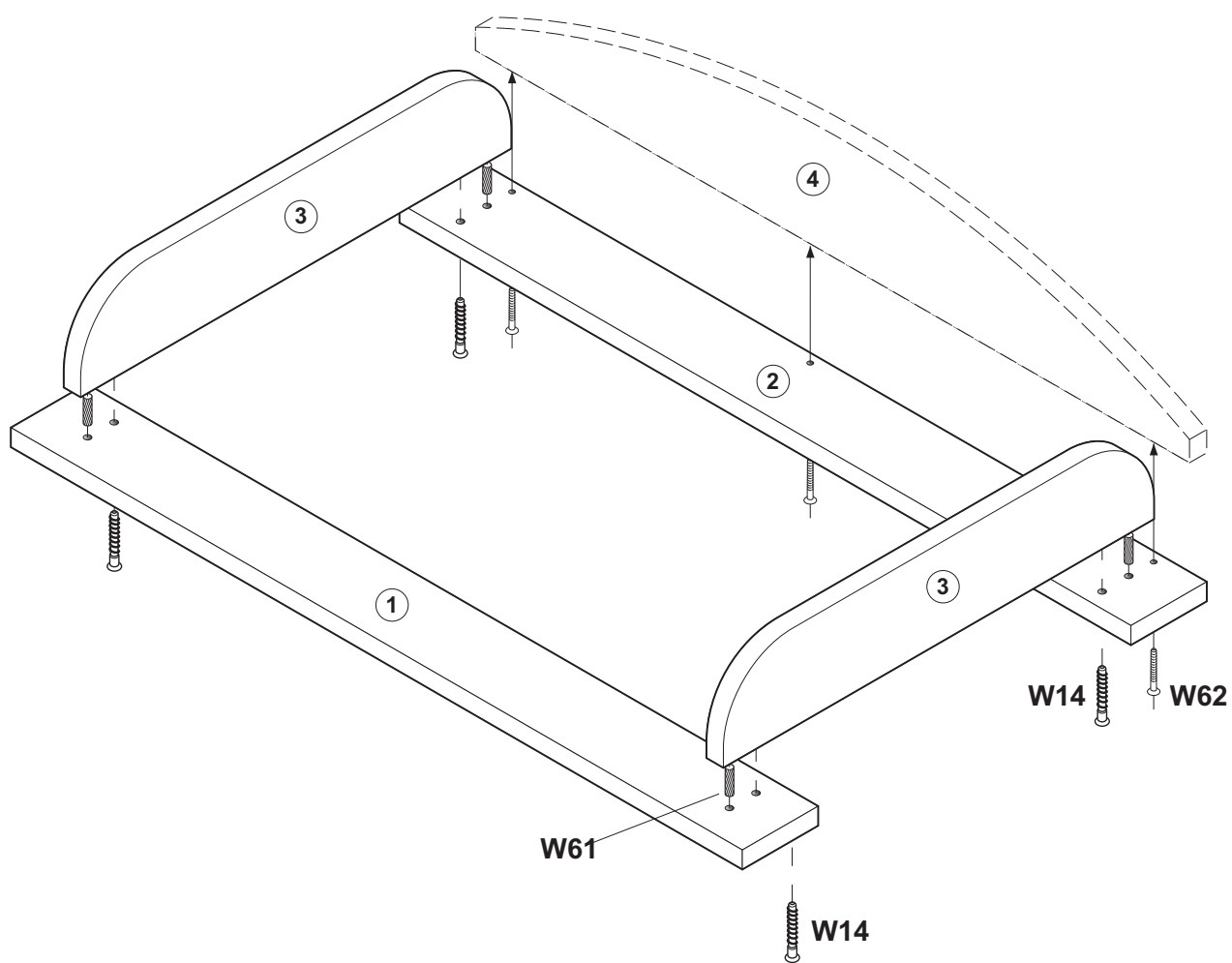

5

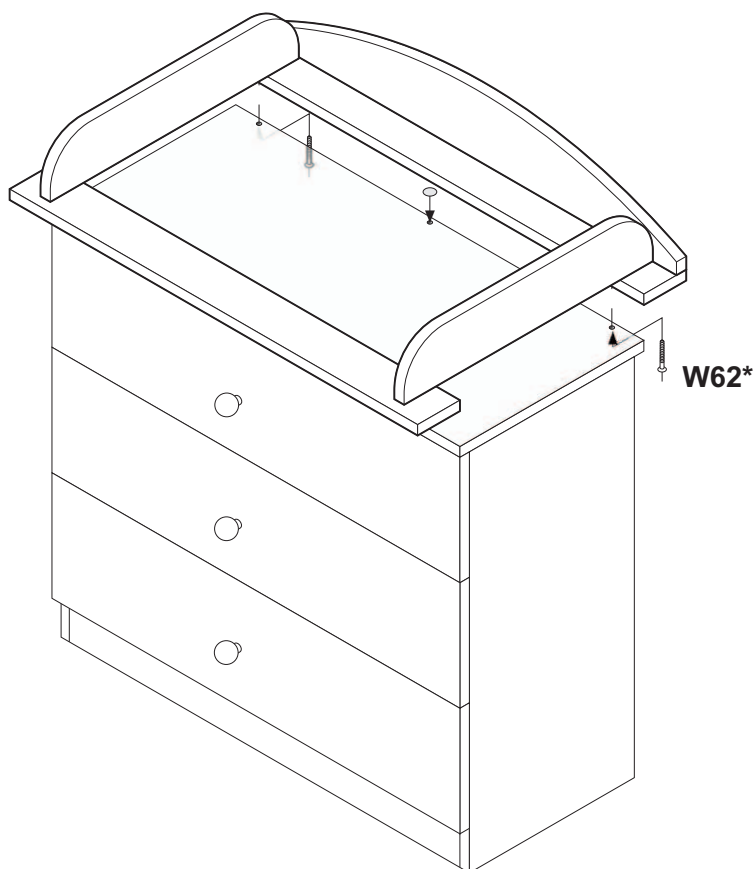

Zawartość paczek / Packages Contain

Paczka 1 z 1 / Package 1 of 1		
Numer (patrz str. 3) / Item no. (see p. 3)	Materiał i wymiar / Material & dimensions	Ilość / Quantity
1	MDF 16, 900x125 mm	1
2	MDF 16, 900x125 mm	1
3	MDF 19, 660x100 mm	2
Patrz str. 3/ See p.3	Okucia / Fittings	1

W62*- Dostarczane łącznie z komodą.
Provided along with the chest of drawers.